

ILIFE-A30 Pro

Aspiradora Robótica

Manual de Usuario

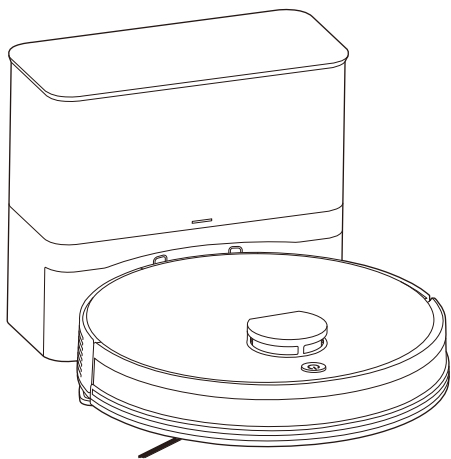

Para obtener información más detallada,
por favor visite: www.iliferobot.com

| ILIFE

Estimado Cliente,

¡Gracias por comprar la Aspiradora Robótica ILIFE A30 Pro!
Usted se ha unido a millones de personas que limpian con robots, ¡la forma más inteligente de hacerlo!

Por favor, tómese unos momentos para leer este manual y familiarícese con su robot para obtener el mejor rendimiento. Si encuentra algún problema con su robot, no dude en contactar con nuestro servicio de atención al cliente o visitar nuestra página web en www.iliferobot.com para obtener más ayuda. Manténgase conectado con nosotros en “X” para disfrutar de estos beneficios exclusivos:

- Obtenga soporte personalizado para su robot específico, incluyendo respuestas a sus preguntas, consejos de mantenimiento, demostraciones en video, chat en vivo y más.
- Reciba actualizaciones de productos y otra información valiosa, sea de los primeros en descubrir nuevos robots, descuentos exclusivos y promociones especiales.

Conéctese con nosotros ahora en
X: https://x.com/ilife_Global

¡Disfrute de una limpieza integral todos los días! Saludos cordiales,
ILIFE Innovation

ILIFE Servicio al Cliente



warranty_repair_EU@iliferobot.com (Europe)

Índice

1. Acerca de su A30 Pro	4
1.1 Contenido del paquete	4
1.2 Especificaciones técnicas	5
1.3 Descripción general del producto	6
1.4 Instrucciones de botones e indicadores	8
1.5 Guía del mando a distancia	9
2. Primeros pasos	10
2.1 Notas importantes antes de la limpieza	10
2.2 Instalación y uso de la estación de vaciado automático	11
2.3 Carga del robot	12
2.4 Instalación y uso del tanque de agua y la mopa	13
3. Uso de la aplicación ILIFE Clean	14
3.1 Descarga de la aplicación	14
3.2 Modos de emparejamiento Wi-Fi	15
3.3 Gestión de mapas	16
3.4 Configuración de Zonas Prohibidas y Zonas sin Fregado	17
3.5 Programación de limpiezas	17
3.6 Selección de modos de limpieza (Modos: Inteligente/Habitación/ Zona/Punto)	18
3.7 Frecuencia de recolección de polvo	20
3.8 Personalización del plan de limpieza (potencia, agua, secuencia por secuencia por habitación)	20

4. Configuración del asistente de voz (Alexa / Google Assistant)	21
5. Limpieza y mantenimiento	22
5.1 Frecuencia de mantenimiento recomendada	22
5.2 Limpieza del depósito de polvo y filtro	22
5.3 Limpieza del tanque de agua y del paño de mopa	23
5.4 Limpieza del cepillo principal	24
5.5 Limpieza de los cepillos laterales y ruedas	24
5.6 Limpieza de sensores y contactos de carga	25
5.7 Sustitución de la bolsa de polvo y limpieza de la estación	25
5.8 Cuidado y activación de la batería	26
6. Solución de problemas	27
6.1 Alertas de voz y códigos de error	27
6.2 Problemas con el tanque de agua o fregado	27
6.3 Problemas con la estación de vaciado	27
6.4 Problemas con la aplicación	28
6.5 Problemas con el robot	28
7. Información de seguridad	30

1.1 Contenido del paquete

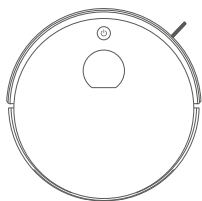

Robot aspirador

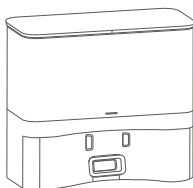

Estación de vaciado automático

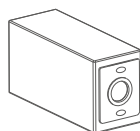

Bolsas para el polvo x5

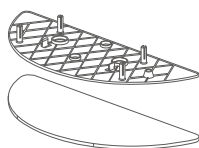

Soporte para mopa con paño



Cepillo lateral adicional



Mando a distancia

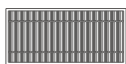

Filtro de alto rendimiento



Cepillo de limpieza



Manual de usuario

Nota:

Las ilustraciones del producto en este manual son solo de referencia. Debido a mejoras continuas, el producto real puede diferir ligeramente.

1.2 Especificaciones técnicas

Robot

Especificación	Detalles
Modelo	A30 Pro
Dimensiones	330 × 330 × 95 mm
Tipo de batería	Batería de iones de litio
Tiempo de carga	< 300 minutos
Capacidad del depósito de polvo	0.2 L
Capacidad del tanque de agua	0.2 L
Peso neto	2.7 kg

Estación de vaciado automático

Especificación	Detalles
Dimensiones	285 × 145 × 253 mm
Entrada nominal	220V–240V ~ 50/60 Hz
Salida nominal	19V $\overline{=}$ 0.6A
Capacidad de la bolsa de polvo	2.5 L
Peso neto	2.0 kg

Nota:

Las especificaciones están sujetas a cambios sin previo aviso como parte del proceso de mejora continua del producto.

1.3 Descripción general del producto

Componentes del robot

- 1 Sensor de obstáculos
- 2 Botón de inicio/pausa
- 3 Sensor LiDAR

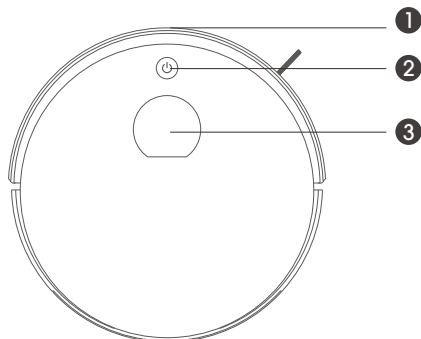

- 4 Sensores anticaída
- 5 Cepillo lateral
- 6 Ruedas laterales
- 7 Rueda delantera
- 8 Compartimento de batería
- 9 Cepillo central 2 en 1
- 10 Depósito de polvo y tanque de agua 2 en 1

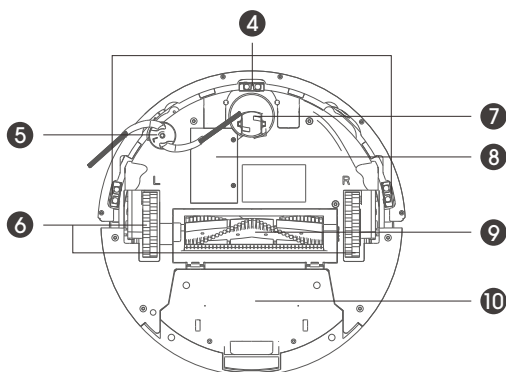

- 11 Pines de carga
- 12 Botón de liberación del tanque de agua

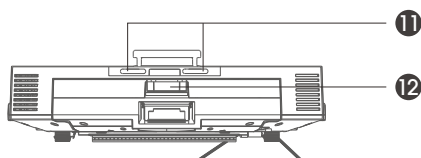

Montaje del tanque de agua

- ① Filtro primario
- ② Filtro de esponja
- ③ Filtro de alto rendimiento
- ④ Tapón de entrada de agua
- ⑤ Salida de polvo
- ⑥ Soporte para mopa
- ⑦ Paño de mopa

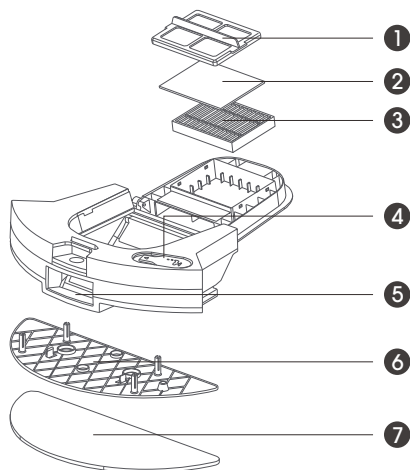

*Nota:

Al llenarse con agua, la capacidad del robot para superar obstáculos puede verse ligeramente reducida.

Componentes de la estación de vaciado automático

- ① Tapa superior
- ② Luz indicadora de estado
- ③ Entrada de polvo
- ④ Bolsa de polvo
- ⑤ Pines de carga
- ⑥ Sensor óptico

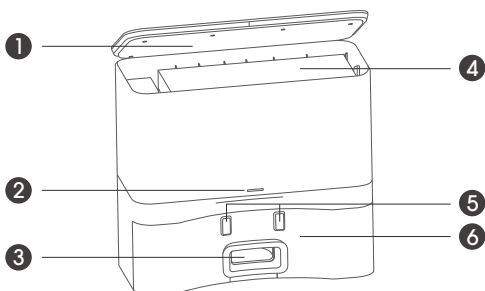

1.4 Instrucciones de botones e indicadores

Robot

● Botón del robot

Botón	Operación	Función
 Power	Mantener pulsado 2 segundos	Encender el robot
	Pulsar una vez	Iniciar o pausar limpieza
	Mantener pulsado 3 segundos	Apagar el robot
	Pulsar dos veces rápidamente	Volver a la base de carga
	Mantener pulsado 25 segundos	Reinicio del sistema

● Indicadores del robot

Color de luz	Estado	Descripción
Verde	Fijo	Batería suficiente
	Intermitente	Modo de espera
Naranja	Intermitente	Batería baja
	Intermitente lento	Cargando
Rojo	Parpadeando	Error

Estación de vaciado automático

● Indicadores de la estación de vaciado

Color de luz	Estado	Descripción
Verde	Fijo	Robot completamente cargado
	Parpadeo lento	Estación encendida
Naranja	Parpadeando	Vaciado de polvo en progreso
	Parpadeo lento	Robot en carga
Rojo	Parpadeando	Bolsa de polvo no instalada
Apagado	Sin luz	Modo de espera/sueño

1.5 Guía del mando a distancia

Antes de usar el mando, inserte dos pilas AAA/R03.
Retírelas si no va a utilizar el control durante un tiempo prolongado.

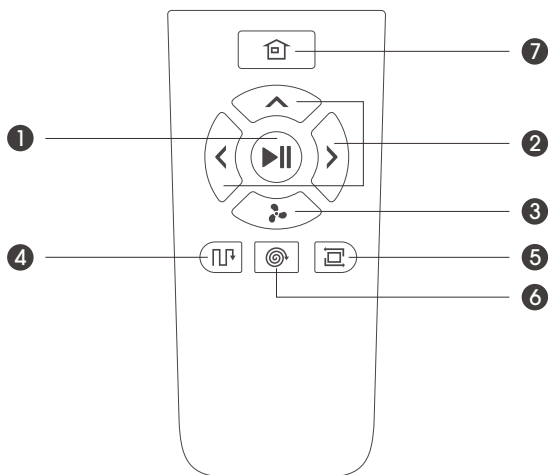

• Funciones de los botones

Botón	Función
1 Encendido	Activar el robot / Iniciar o pausar la limpieza
2 Dirección	En modo de espera: Adelante, Izquierda, Derecha
3 Succión	Cambiar nivel de succión: Normal → Fuerte → Máximo → Silencioso
4 Modo Zigzag	Limpieza estándar en zigzag en toda el área
5 Modo bordes	Limpieza a lo largo de paredes y bordes de muebles
6 Modo puntual	Limpieza profunda en espiral de 1.5m x 1.5m
7 Casa	Enviar manualmente el robot a la base de carga

2.1 Notas importantes antes de la limpieza

Uso diario recomendado

El uso frecuente ayuda al robot a aprender el diseño de su hogar, mejorando la planificación de rutas y reduciendo las zonas no cubiertas.

Siga estas recomendaciones antes de cada uso para proteger su hogar y maximizar la eficiencia de limpieza:

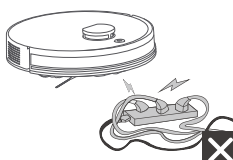
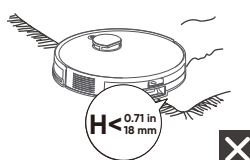
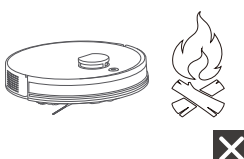
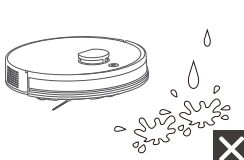
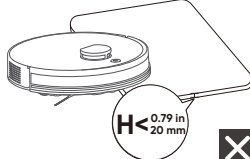
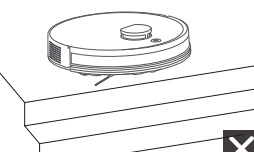
	<p>A. Retire objetos sueltos del suelo Quite cables, ropa u objetos pequeños que puedan enredarse en las ruedas o cepillos.</p>
	<p>B. Doble los flecos de las alfombras hacia adentro Para evitar enredos durante la limpieza. Evite usar el robot en alfombras gruesas o de pelo alto (>18 mm).</p>
	<p>C. Bloquee zonas peligrosas Coloque barreras físicas o configure Zonas Prohibidas desde la app en áreas como chimeneas, escaleras o respiraderos.</p>
	<p>D. Evite el uso sobre superficies con agua excesiva No aspire grandes cantidades de agua para evitar dañar el dispositivo.</p>
	<p>E. Altura máxima de obstáculos El robot puede superar umbrales de hasta 20 mm.</p>
	<p>F. Limitaciones del sensor anticáida Aunque el robot cuenta con sensores anticáida, su eficacia puede verse reducida en alfombras oscuras, superficies reflectantes o si los sensores están sucios. Use barreras físicas si es necesario.</p>

2.2 Instalación y uso de la estación de vaciado automático

Pasos de instalación

• Ubicación recomendada

1. Coloque la estación en una superficie plana y dura, pegada a una pared.
2. Deje al menos 1,5 metros libres delante y 0,5 metros a cada lado.
3. Evite zonas con luz solar directa o superficies muy reflectantes.
4. Mantenga alejada la estación de áreas donde duerman mascotas para evitar molestias por ruido.

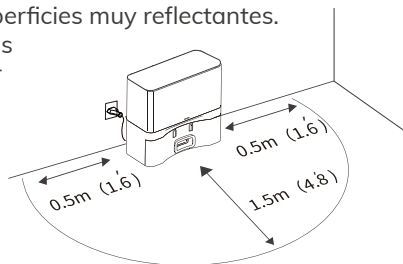

• Conexión eléctrica

Conecte el cable de alimentación. La luz indicadora de la estación se encenderá.

• Instalación de la bolsa de polvo

1. Abra la tapa superior de la estación.
2. Inserte la bolsa con el orificio pequeño hacia arriba y presiónela firmemente.
3. Cierre la tapa. La luz verde parpadeará lentamente indicando que está en modo de espera.

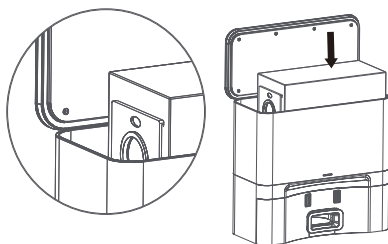

Funcionamiento del vaciado automático

• Activación automática

Una vez que el robot vuelve a la estación y sus pines de carga están alineados durante 3 segundos, la estación inicia automáticamente la recolección de polvo. El motor se activa durante unos 15 segundos y la luz naranja parpadea. Luego, la estación vuelve al modo de espera.

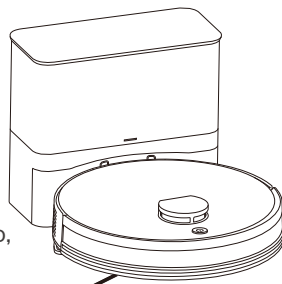

- **Frecuencia de vaciado personalizable**

Desde la app ILIFE Clean, puede ajustar cada cuánto se realiza el vaciado automático:

- Después de cada limpieza (predeterminado)
- Después de dos limpiezas
- Después de tres limpiezas

Nota:

Si el robot regresa pero no inicia el vaciado, puede ser porque la limpieza anterior duró menos de 5 minutos.

2.3 Carga del robot

Pasos para cargar

- **Colocación correcta**

Alinee el robot con los pines de carga de la estación.

La luz naranja parpadeará lentamente indicando que está cargando.

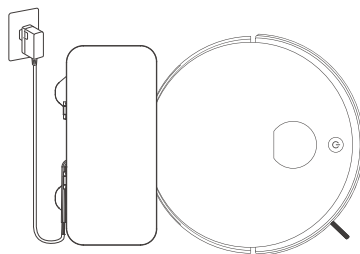

- **Carga completa**

Cuando todas las luces se apaguen, la batería estará completamente cargada.

Consejo:

Recargue el robot después de cada uso para prolongar la vida útil de la batería.

Notas importantes

- **En uso diario**

1. Limpie regularmente los pines del robot y la estación para garantizar buen contacto.
2. Almacene el robot en la estación, con esta encendida.

- **Si no se va a usar por largo tiempo**

Para almacenamiento prolongado, cárguelo completamente, apáguelo (mantenga pulsado el botón de encendido 3 segundos) y guárdelo en un lugar seco y ventilado.

2.4 Instalación y uso del tanque de agua y la mopa

Pasos de instalación

● Retirar el tanque de agua

Presione el botón de liberación y tire del tanque hacia atrás.

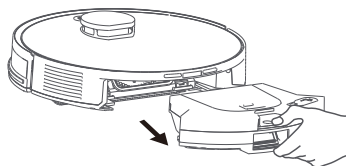

● Colocar el paño de mopa

Fije el paño de mopa al soporte con velcro.

Alinee el soporte con la parte inferior del tanque y deslícelo hasta oír un clic.

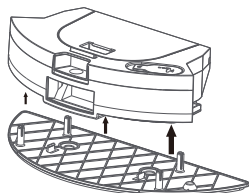

● Llenado del tanque

Abra el tapón de goma y llene con agua limpia.

Consejo: Utilice agua purificada para reducir la acumulación de cal. Asegúrese de cerrar bien el tapón para evitar fugas.

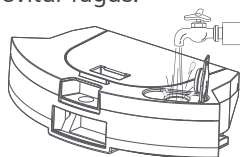

● Inicio de fregado

Reinstale el tanque en el robot.

Este detectará automáticamente la mopa y activará el modo de fregado.

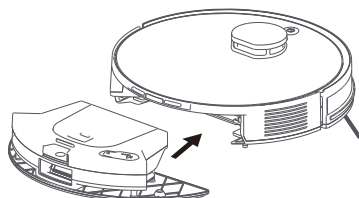

Notas importantes

● Zonas donde no usar el modo de fregado

- ⊗ Evite utilizar la mopa sobre alfombras. En la app, delimite zonas de alfombra como "No fregar".
- ⊗ No utilice agua caliente ni detergentes (pueden dañar o obstruir el tanque).

● Mantenimiento durante el fregado:

1. Vigile el nivel de agua.
2. Una vez finalizado, retire la mopa, lávela y déjela secar completamente para evitar malos olores o moho.

3.1 Descargar la aplicación

Para acceder a todas las funciones del robot, se recomienda controlarlo mediante la aplicación ILIFE Clean.

Compatibilidad de red

Compatible con redes de 2.4 GHz o de doble banda (2.4/5 GHz).

No es compatible con redes que solo usan 5 GHz.

Pasos para configurar la conexión

1 Descargar la aplicación

Escanee el código QR o busque "ILIFE Clean" en su tienda de aplicaciones (App Store o Google Play).



2 Registrarse / Iniciar sesión

Abra la app e inicie sesión o cree una cuenta con sus datos.

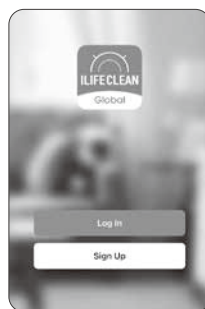

3 Activar el modo de emparejamiento

Mantenga pulsado el botón AUTO del robot durante 6 segundos. Escuchará "Emparejamiento Wi-Fi iniciado" y la luz Wi-Fi comenzará a parpadear lentamente.

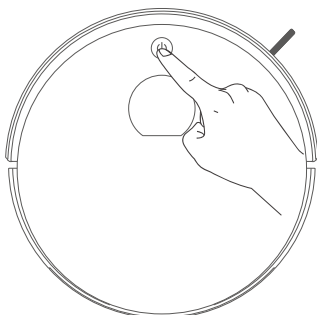

4 Agregar dispositivo

Toque "Agregar dispositivo" o el icono "+" en la esquina superior derecha para iniciar la vinculación.

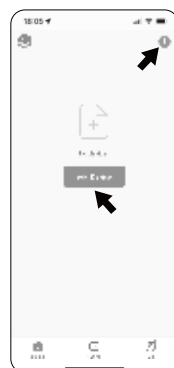

3.2 Modos de emparejamiento Wi-Fi

Modo de emparejamiento por Bluetooth ⇄

Activar Bluetooth en el móvil

• Pasos

1. En los ajustes de su teléfono, active Bluetooth y otorgue permisos a la app ILIFE Clean.
2. Vuelva a la aplicación. El dispositivo aparecerá automáticamente. Toque “Agregar”.
3. Seleccione su red Wi-Fi de 2.4 GHz e introduzca la contraseña.
4. La aplicación descargará los datos y se completará la vinculación.
5. El dispositivo se ha añadido correctamente y está listo.

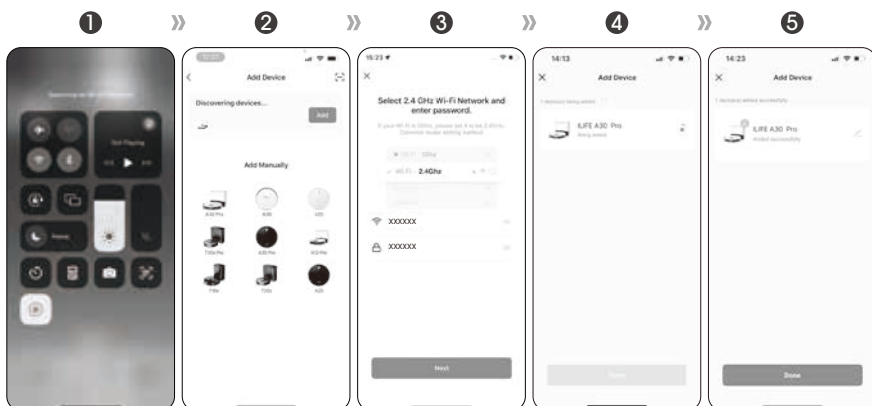

Modo AP (Punto de Acceso) ⇌

1. Seleccione el modelo del robot en la app.
2. Conéctese a la red Wi-Fi (2.4 GHz) e introduzca la contraseña.
3. En los ajustes Wi-Fi del teléfono, conéctese a la red que comienza con "SmartLife".
4. Regrese a la app y espere a que finalice el proceso de conexión.

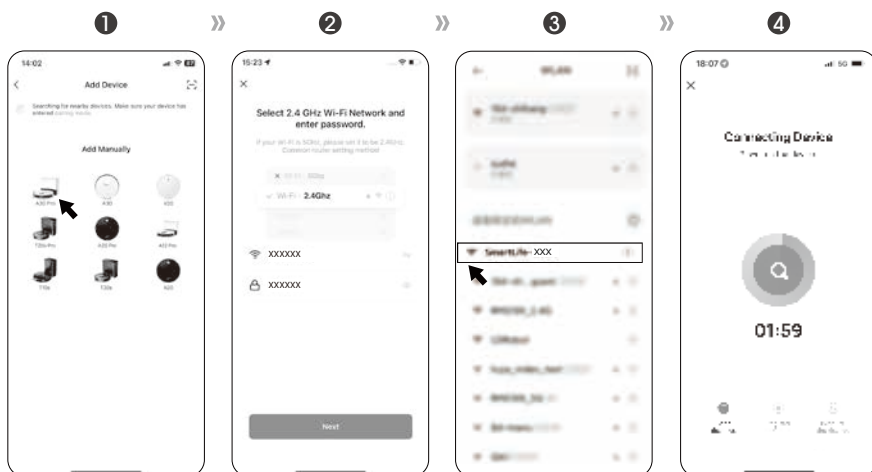

3.3 Gestión de mapas

Cómo acceder

App ILIFE Clean → Ajustes → Gestionar mapa

Funciones disponibles

Crear y cambiar entre múltiples mapas (ideal para casas de varios pisos, hasta 5 mapas).

Eliminar o restablecer mapas guardados (mantenga pulsado el nombre del mapa para eliminarlo).

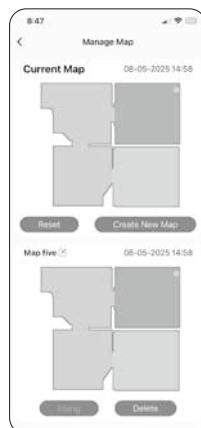

3.4 Configuración de Zonas Prohibidas y Zonas sin Fregado

Consejo: Es recomendable realizar primero un mapeo completo de su hogar.

Tipos de zonas

Zona Prohibida (No-Go):

el robot no aspira ni friega en esta área.

Zona sin fregado (No-Mop):

el robot solo aspira, no friega.

Muro virtual:

barrera invisible que el robot no cruza.

Cómo configurar zonas

1. Vaya a Gestionar mapa en la app.
2. Toque Zonas restringidas.
3. Dibuje la zona deseada y seleccione su tipo.
4. Guarde los ajustes.

Nota: Estas funciones complementan, pero no sustituyen, las barreras físicas en zonas de alto riesgo como escaleras.

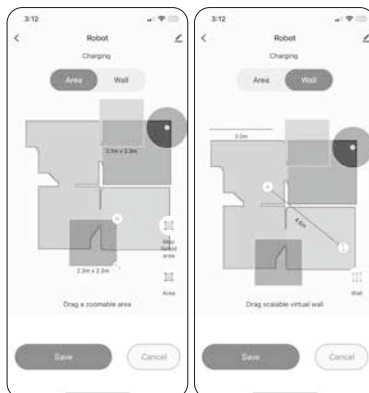

3.5 Programar limpiezas

• Antes de comenzar

Asegúrese de que la estación de carga esté encendida.

El robot debe tener suficiente batería.

Pasos

1. Abra la app ILIFE Clean.
2. Vaya a Limpieza programada.
3. Establezca la hora y la recurrencia (diaria, semanal, etc.).
4. Seleccione el modo de limpieza preferido.
5. Confirme los ajustes.

Después de la programación

1. El robot iniciará automáticamente a la hora indicada.
2. Al finalizar, regresará a la base de carga.

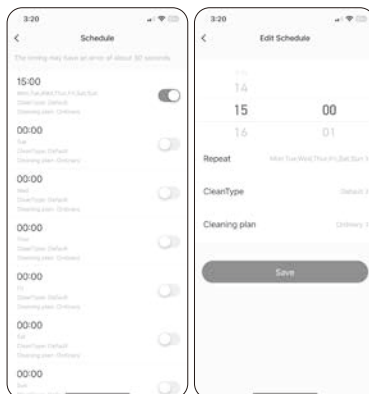

3.6 Selección de modos de limpieza

Iniciar / Pausar limpieza

En la app: toque el botón Iniciar/Pausar

En el robot: presione el botón de encendido una vez

Consejo:

Realice primero un mapeo completo para usar limpieza por habitación o por zona.

Modo Inteligente

1. Toque Iniciar en la app.
2. El robot planificará automáticamente su ruta.
3. Volverá a la estación al terminar.

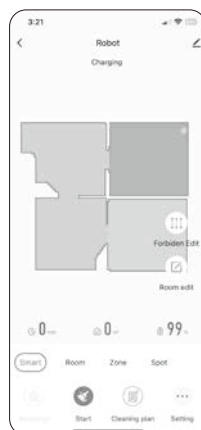

Modo por habitación

Seleccione habitaciones específicas para una limpieza dirigida. (Consulte sección 3.8 para personalización por habitación).



Modo por zona

1. Dibuje un área rectangular en el mapa.
2. Defina el tamaño y número de pasadas.
3. El robot limpiará esa zona y regresará.



Modo puntual

1. Para suciedad localizada (comida, migas).
2. Toque la zona en el mapa.
3. El robot limpiará un área de 1.5 m × 1.5 m en espiral y volverá a la base.

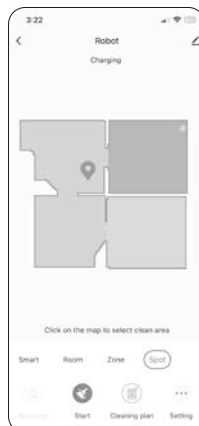

Modo No Molestar

- Ideal para horarios de descanso o por la noche.

En la app: Ajustes → Configuración del robot → No molestar

- El robot

1. Detiene la carga automática y reanuda limpieza luego.
2. No se vacía automáticamente.
3. Desactiva los mensajes de voz.

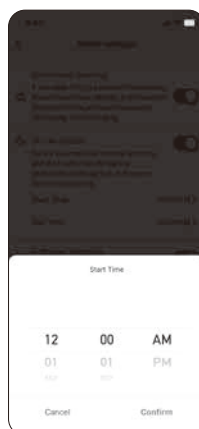

3.7 Frecuencia del vaciado de polvo

Ajustable en la app:
Ajustes → Recolección de polvo → Frecuencia

Opciones:

- Después de cada limpieza
- Después de dos limpiezas
- Después de tres limpiezas

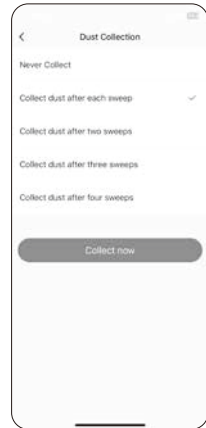

3.8 Personalización del plan de limpieza

● **Ajuste de succión y nivel de agua**

App → Plan de limpieza →
Modo estándar
Succión: Silencioso / Estándar /
Fuerte / Máximo
Nivel de agua: Bajo / Medio / Alto

● **Personalización por habitación**

App → Plan de limpieza →
Plan 1 / Plan 2
Puede definir por habitación:
Nivel de succión / Flujo de agua /
Número de pasadas /
Secuencia de limpieza



4.1 Configuración del asistente de voz (Alexa / Google Assistant)

Antes de comenzar, asegúrese de lo siguiente:

1. El A30 Pro está completamente cargado y conectado a la app ILIFE Clean.
2. Dispone de un dispositivo compatible con asistente de voz (como Amazon Echo o Google Nest). **Nota: estos dispositivos se venden por separado.**
3. Ha instalado la app Alexa o Google Home en su móvil.
4. Tiene una cuenta activa del asistente de voz correspondiente.

• Configuración con Alexa

1. Asegúrese de que su robot esté vinculado en la app ILIFE Clean.
2. Abra la app Amazon Alexa en su dispositivo móvil → Toque Skills y Juegos → luego busque Smart Life.
3. Seleccione Habilitar para usar.
4. Inicie sesión con las credenciales de su cuenta ILIFE Clean y conceda los permisos necesarios.
5. Toque Autorizar.
6. Alexa buscará y vinculará automáticamente su robot.

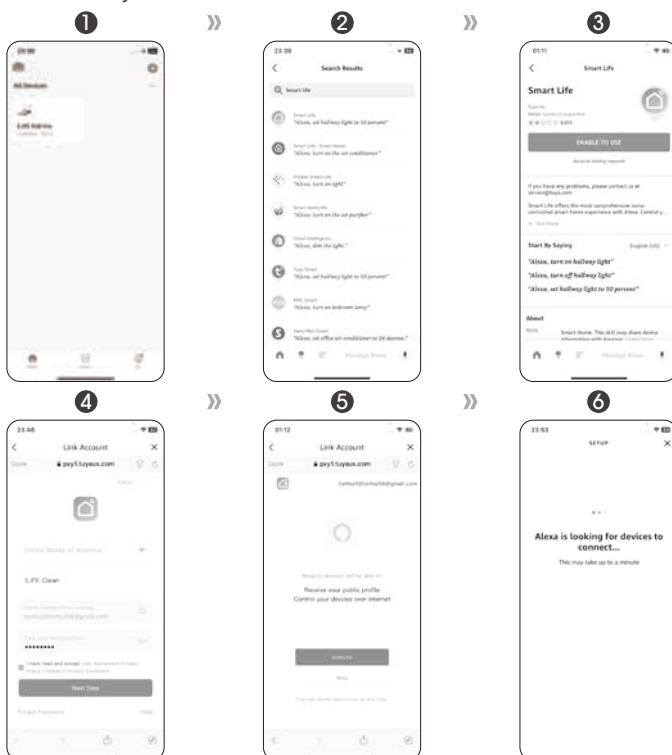

5.1 Frecuencia recomendada de mantenimiento

Advertencia:

Antes de realizar cualquier mantenimiento, apague el robot y desenchufe el adaptador de corriente para evitar riesgos.

Componente	Limpieza recomendada	Reemplazo recomendado
Paño de mopa	Según uso	Cada 3–6 meses
Depósito de polvo	Semanalmente	N/A
Filtro	N/A	Cada 1–1,5 meses
Cepillo lateral	Semanalmente	Cada 3–6 meses (o si se daña)
Cepillo principal	Semanalmente	Cada 6 meses
Ruedas laterales	Mensualmente	N/A
Sensores anticaída	Mensualmente	N/A
Pines de carga	Mensualmente	N/A
Bolsa de polvo desechable	N/A	Cada 1–1,5 meses (o si se daña)

5.2 Limpieza del depósito de polvo y del filtro

1. Presione el botón de liberación y retire el depósito 2 en 1.
2. Abra la tapa del depósito y vacíelo.
3. Retire los filtros.
4. Enjuague el depósito con agua limpia (Nota: no lave el filtro).
5. Séquelo completamente con un paño limpio.
6. Si es necesario, reemplace el filtro y vuelva a instalar el depósito.

Nota: El filtro no es lavable.

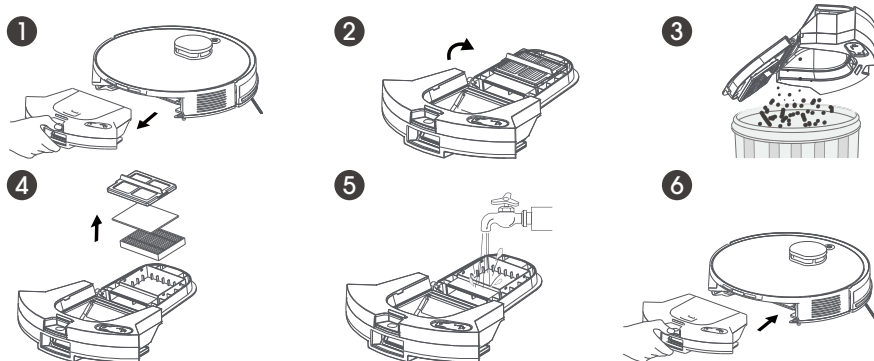

5.3 Limpieza del tanque de agua y del paño de mopa

Paño de mopa

1. Retire el soporte de la mopa.

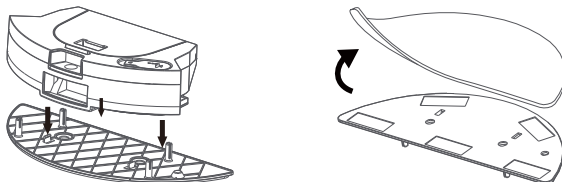

2. Despegue el paño de mopa y enjuáguelo con agua limpia. Déjelo secar completamente al aire.

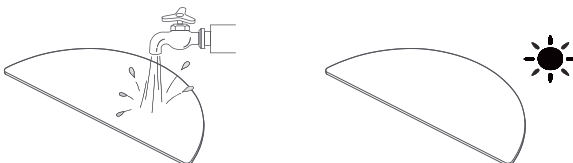

Tanque de agua 2 en 1

1. Abra el tapón de goma y drene el agua restante.

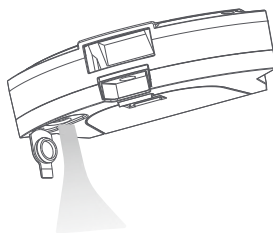

2. Limpie el tanque con un paño húmedo y séquelo bien.

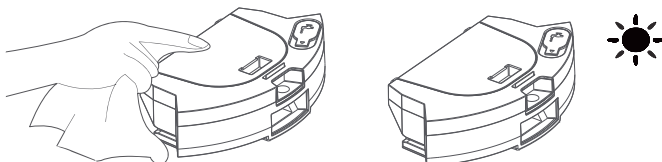

5.4 Limpieza del cepillo principal

1. Desbloquee y levante la cubierta del cepillo.
2. Retire el cepillo giratorio tirando hacia arriba.
3. Utilice la herramienta incluida para cortar pelos o residuos enredados.
4. Enjuague el cepillo y la cubierta con agua.
5. Séquelos completamente al aire.
6. Reinstale el cepillo y cierre la cubierta.

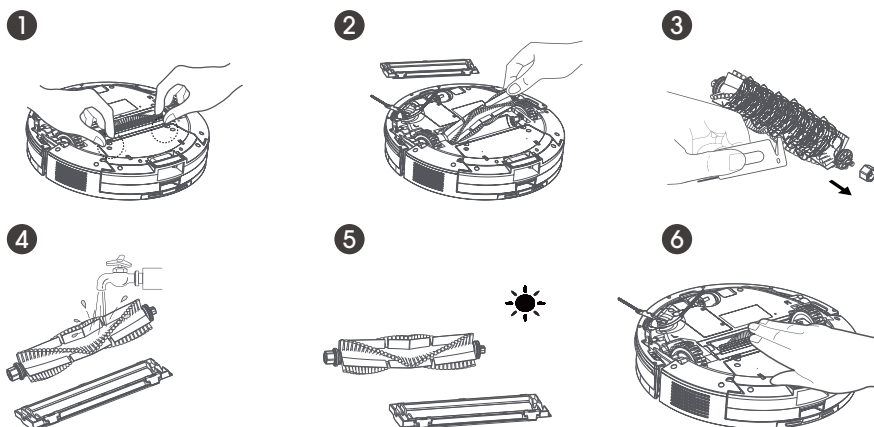

5.5 Limpieza de cepillos laterales y ruedas laterales

Cepillos laterales

Retire los tornillos, quite los cepillos y elimine los residuos o pelos enredados.

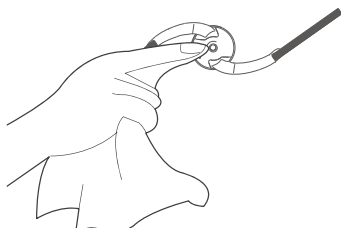

Ruedas laterales

Revise las ruedas y elimine cualquier obstrucción.

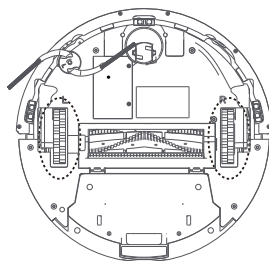

5.6 Limpieza de sensores y pines de carga

Sensores anticaída

Utilice un cepillo suave o paño seco para limpiar suavemente los sensores en la parte inferior del robot.

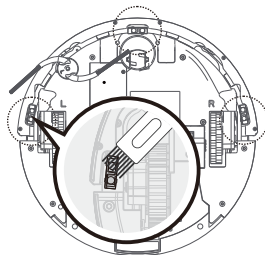

Pines de carga

Limpie los pines del robot y de la estación con un paño seco para mantener una buena conexión de carga.

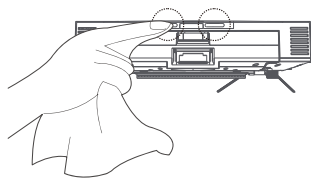
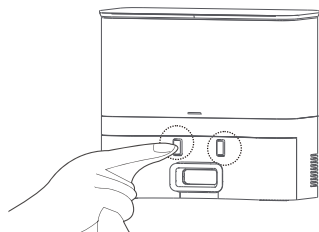

5.7 Sustitución de la bolsa de polvo y limpieza de la estación

Para reemplazar la bolsa de polvo

1. Abra la tapa superior de la estación.
2. Retire y deseche la bolsa usada.
3. Instale una nueva con el orificio pequeño hacia arriba.

1

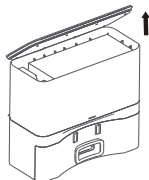

2

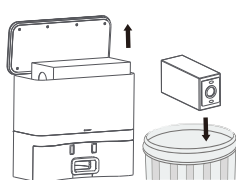

3

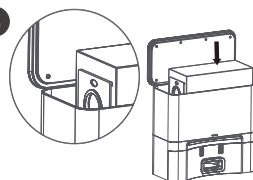

Recordatorio:

1. Las bolsas dañadas pueden afectar el rendimiento o dañar la estación.
2. Revise periódicamente el filtro metálico ubicado en el fondo de la estación por posibles obstrucciones.

Para limpiar el conducto de polvo

Si la succión es débil o hay obstrucción:

1. Desconecte la estación.
2. Voltéela y retire la tapa del conducto desenroscando los tornillos.
3. Retire cualquier residuo y vuelva a colocar la tapa.

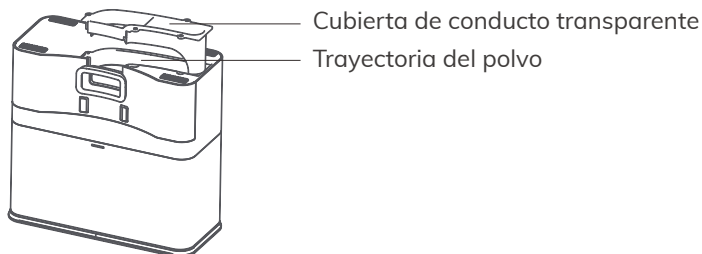

5.8 Cuidado y activación de la batería

Para almacenamiento prolongado

1. Cargue completamente el robot.
2. Apáguelo (mantenga pulsado el botón de encendido durante 3 segundos).
3. Guárdelo en un lugar seco y ventilado. Recárguelo cada 3 meses para evitar la degradación de la batería.

Activación de batería (tras descarga profunda o inactividad)

1. Coloque el robot en la estación de carga.
2. Cárguelo durante 3 minutos y retírelo. Repita este proceso 3 veces.
3. Luego, cárguelo continuamente durante 5–6 horas hasta que las luces se apaguen.

6.1 Alertas de voz y códigos de error

Cuando ocurre un fallo, la luz indicadora del robot parpadeará en rojo y se emitirá una alerta por voz. Consulte las siguientes tablas para identificar y resolver el problema.

Alerta de voz / Error	Posible causa	Solución
Rueda lateral / cepillo lateral atascado	Pelo o residuos enredados	Limpie las ruedas o los cepillos
Sensor de acantilado o parachoques bloqueado	Parachoques atascado o sensor sucio	Limpie y libere los componentes
Robot atascado	Enredado con cables u objetos	Retire el obstáculo
Fallo de inicialización del giroscopio	Patinaje o deslizamiento impiden la calibración	Reubique el robot en una zona estable

6.2 Problemas con el tanque de agua / fregado

Problema	Causa posible	Solución
Fugas en el tanque	Tapón de goma mal sellado	Selle nuevamente el tapón
No sale agua al fregar	Tanque mal instalado o sin agua	Reinstale correctamente o rellene el tanque
La mopa se cae	Velcro flojo o desgastado	Asegure el paño o reemplácelo

6.3 Problemas con la estación de vaciado

Problema	Causa posible	Solución
La estación no funciona	Bolsa mal instalada u obstrucción	Reinstale o reemplace la bolsa; limpie el conducto según sección 5.7
Luz naranja parpadea pero no vacía	El robot no está bien alineado con los pines de carga	Ajuste la posición del robot

6.4 Problemas con la app

Problema	Causa posible	Solución
No se puede conectar a la app	<ul style="list-style-type: none"> ● Usuario/contraseña incorrectos del router Wi-Fi ● El robot está demasiado lejos del router ● Botón no presionado correctamente ● Solo se admite 2.4 GHz o dual 2.4/5 GHz ● Aplicación diferente o errónea 	<ul style="list-style-type: none"> ● Ingrese correctamente los datos Wi-Fi ● Acérquelo al router ● Mantenga presionado 6 segundos el botón de encendido ● Use una red compatible ● Descargue la app oficial ILIFE Clean
No se genera el mapa	<ul style="list-style-type: none"> ● El robot no comienza desde la estación de carg ● Se interrumpió el escaneo del mapa ● Limpieza interrumpida o incompleta 	<ul style="list-style-type: none"> ● Inicie la limpieza desde la base ● Evite mover el robot mientras limpia ● Deje que finalice y regrese solo a la estación

6.5 Problemas con el robot

Problema	Causa posible	Solución
No puede regresar a la estación	<ul style="list-style-type: none"> ● Estación mal colocada o sin energía ● El robot no inicia la limpieza desde la estación ● El camino de regreso está bloqueado (por ejemplo, puerta cerrada) 	<ul style="list-style-type: none"> ● Consulte la sección 2.2 sobre cómo colocar correctamente la estación ● Se recomienda iniciar la limpieza desde la base ● Mantenga despejado el camino de regreso a la base

Problema	Causa posible	Solución
El robot regresa antes de terminar	<ul style="list-style-type: none"> ● La batería se agota en áreas grandes ● La cobertura de limpieza puede ser deficiente debido al diseño del hogar 	<ul style="list-style-type: none"> ● Active la función "Reanudar automáticamente" en la app ● Ordene el entorno para mejorar la navegación
No carga	<ul style="list-style-type: none"> ● Los pines de carga están sucios o desalineados ● La estación no tiene alimentación ● La batería está profundamente descargada por almacenamiento prolongado 	<ul style="list-style-type: none"> ● Ajuste la posición y limpie los pines ● Verifique que la estación esté conectada a la corriente ● Realice 3 ciclos de carga manual de 3 minutos cada uno, luego una carga completa de 5–6 horas
Ruido excesivo durante el uso	<ul style="list-style-type: none"> ● Cepillos o depósito obstruidos; modo de succión alto 	<ul style="list-style-type: none"> ● Limpie los componentes o cambie al modo estándar
Se atasca con frecuencia	<ul style="list-style-type: none"> ● Enredos con cables, flecos de alfombra o muebles bajos ● Capacidad de trepar reducida con la mopa instalada 	<ul style="list-style-type: none"> ● Ordene el entorno o utilice paredes virtuales en la app ● Retire el soporte de la mopa o ayude al robot a superar umbrales altos
Áreas omitidas o repetidas	<ul style="list-style-type: none"> ● El suelo está muy desordenado ● El robot no navega bien por deslizamiento o no supera umbrales ● El sensor LiDAR superior no funciona por polvo u obstrucción 	<ul style="list-style-type: none"> ● Recoja cables, zapatos u otros obstáculos ● Cierre puertas para evitar zonas problemáticas y evite suelos encerados ● Limpie el LiDAR con un paño suave

***Si el problema persiste:**

1. Mantenga presionado el botón de encendido 3 segundos para apagar. Luego, presione 2 segundos para reiniciar.
2. Si no se resuelve, contacte con el servicio técnico autorizado.

7.1 Información de seguridad

Instrucciones de seguridad importantes

- Este dispositivo puede ser utilizado por niños a partir de 8 años y por personas con capacidades físicas, sensoriales o mentales reducidas, o con falta de experiencia y conocimiento, siempre que se les haya dado la supervisión o instrucción adecuada sobre su uso seguro y comprendan los riesgos asociados.
- Los niños no deben jugar con el aparato. Las tareas de limpieza y mantenimiento no deben ser realizadas por niños sin supervisión.
- Retire del suelo cables eléctricos, objetos pequeños o piezas sueltas antes de usar el robot.
- Doble hacia adentro los flecos de las alfombras y levante cortinas o manteles largos que toquen el suelo.
- En escaleras o zonas elevadas, pruebe previamente si el robot detecta los bordes. Use barreras físicas si es necesario.
- Use únicamente accesorios recomendados por el fabricante y la batería recargable original con su base de carga correspondiente.
- Verifique que el voltaje de la red eléctrica coincida con el especificado en la base de carga.
- Este dispositivo está diseñado solo para uso en interiores y en entornos domésticos. No lo utilice al aire libre ni en entornos comerciales. 
- No enjuague el dispositivo con agua ni lo limpie con un paño húmedo.
- No utilice el robot sobre suelos mojados o inundados.
- No utilice el robot cerca de llamas abiertas ni objetos frágiles.
- Evite el uso del dispositivo en temperaturas extremas: Temperatura máxima: > 40°C/Temperatura mínima: < -5°C
- Mantenga cabello, dedos y ropa suelta alejados de las partes móviles y aberturas del aparato.
- No aspire objetos duros, afilados, inflamables o encendidos.
- No utilice la base de carga ni el cable de alimentación si están dañados.
- Mantenga el cable de alimentación alejado de fuentes de calor y evite que el robot lo pase por encima.
- Si el cable está dañado, debe ser reemplazado por el fabricante o un técnico autorizado.
- Asegúrese de que el depósito de polvo y el filtro estén correctamente instalados antes de usar el robot.
- No opere el robot en una habitación donde haya un bebé durmiendo.
- Deje de usar el robot si ha sido golpeado, dañado, expuesto al agua o utilizado al aire libre. Póngase en contacto con el servicio de atención al cliente.

Peligro – Advertencias críticas de seguridad

- Desconecte el producto de la corriente si no lo va a utilizar por un periodo prolongado.
- Retire la batería antes de realizar limpieza o mantenimiento.
- Siempre desenchufe el adaptador de carga antes de realizar cualquier tarea de mantenimiento.
- Advertencia: No se deben recargar baterías no recargables.
- La sustitución de la batería solo debe ser realizada por personal calificado.
- Utilice únicamente la estación de vaciado automático proporcionada (Modelo: P200) para recargar el robot.
- No alimente el robot a través de interruptores externos ni circuitos controlados por servicios públicos.
- Si el cable de alimentación se daña, debe ser reemplazado por el fabricante, su agente autorizado o personal calificado.
- Mantenga una distancia mínima de 20 cm entre la antena del dispositivo y su cuerpo durante el funcionamiento.
- Bandas de frecuencia utilizadas:
Bluetooth: 2402–2480 MHz; Wi-Fi: 2412–2472 MHz
- Potencia máxima de transmisión (EIRP): Bluetooth: <10 dBm; Wi-Fi: <20 dBm
- Antes de desechar el producto, apáguelo y retire la batería.
- Deseche las baterías conforme a la normativa local vigente.
- No incinere el producto ni la batería, incluso si están dañados.
- Use este producto únicamente como se describe en este manual.
ILIFE no se responsabiliza por daños, pérdidas o lesiones derivadas del uso incorrecto.
- No apto para alfombras de pelo alto o algunas alfombras de color oscuro.

PRODUCTO LÁSER CLASE 1 PARA CONSUMIDORES

Modelo de láser: VP100L
Radiación láser invisible
Energía del láser: La exposición cerca de la apertura puede causar quemaduras
Longitud de onda: 905 nm
Potencia de salida: 1,5 W
Frecuencia: 1 MHz
Duración del pulso: 1,5 ns
El láser de la aspiradora cumple con los estándares para productos láser Clase 1 según EN 50689:2021 y EN 60825-1:2014+A11:2021.

PRODUCTO LÁSER CLASE 1 PARA CONSUMIDORES

Modelo de láser: D3A3
Radiación láser invisible
Energía del láser: La exposición cerca de la apertura puede causar quemaduras
Longitud de onda: 940 nm
Potencia de salida: 6 mW
Frecuencia: Funcionamiento continuo
El láser de la aspiradora cumple con los estándares para productos láser Clase 1 según EN 50689:2021 y EN 60825-1:2014+A11:2021.

